



درباره ما:

شرکت آناهیتا در ۱۳۹۹/۰۸/۲۴ با اتکا به دانش و تجربه بیش از ۴۰ سال فعالیت در حوزه ساخت، تولید و تعمیر انواع الکتروپمپ های صنعت آب و با هدف تولید پمپ های شناور برای چاه های عمیق ، نیمه عمیق و همچنین پمپ های مخصوص برای نصب در محیط های دارای شوری بالا ، املاح اسیدی و خورنده تأسیس گردید. این شرکت با استفاده از فناوری های نوین در تولید انواع الکتروپمپ ها با تکیه بر دانش و تخصص کارشناسان و جوانان نخبه موفق به دریافت تایید دانش بنیانی از معاونت علمی فناوری ریاست جمهوری گردید و با تأکید و تمرکز بر کیفیت محصولات تولیدی ، افزایش بهره وری ، کاهش مصرف انرژی و بالا بردن عمر مفید محصولات تولیدی را به عنوان رسالت اصلی و هدف گزاری شمرد .

این شرکت اولین الکتروپمپ شناور درون چاهی برای نصب در یکی از چاه های آب ژرف را تولید ، نصب و راه اندازی نموده است و در شرایط محیطی ویژه با دما و شوری بالا ، تأییدیه عملکرد موفق را دریافت کرده است. تولید پمپ های ویژه و استفاده آن در سامانه فناوریانه تزریق نانو حباب از دیگر دستاورد های این شرکت می باشد این شرکت اولین تولید کننده پمپ های شناور استنلس استیل به روش فورمینگ در ایران می باشد و بر کاربرست و توسعه فناوری های نوین در صنعت تولید پمپ متمرکز شده است.

About us:

Anahita company was established on 14 - 11 - 2020, relying on the knowledge and experience of more than 40 years of activity in the field of manufacturing, producing and repairing all kinds of electro pumps in the water industry, with the aim of producing submersible pumps for deep and semi-deep wells, as well as special pumps for installation in environments with high salinity, acidic and corrosive solutions.

By using modern technologies in the production of all kinds of electro pumps, relying on the knowledge and expertise of experts and elite youth, this company succeeded in receiving the approval of basic knowledge from the Vice President of Science and Technology, and by emphasizing and focusing on the quality of manufactured products, increasing productivity, reducing energy consumption, and increasing the useful life of manufactured products as its main mission and goal.

This company has produced, installed and launched the first submersible electric pump for installation in one of the deep water wells and has received the approval of successful performance in special environmental conditions with high temperature and salinity.

The production of special pumps and its use in the technological system of Nano bubble injection is one of the other achievements of this company.

This company is the first producer of stainless steel floating pumps by the forming method in Iran and is focused on the application and development of new technologies in the pump production industry.



معرفی پمپ های شناور:

پمپ های شناور که در زبان انگلیسی به آن **Submersible Pump** گفته می شود از نوع پمپ های سانتریفیوژ طبقاتی هستند. پمپ های شناور تجهیزاتی هستند که ب صورت عمودی در عمق چاه قرار می گیرند که سیالات توسط هر پروانه شتاب گرفته و از طریق دیفیوزر به پروانه بعدی منتقل می شود و باتوجه به تعداد طبقات به فشار مورد نظر می رسد.

مزیت ها و ویژگی های پمپ های شناور استنلس استیل آناهیتا:

- صرفه جویی در مصرف انرژی
- مقاوم در برابر خوردگی بالا آب چاه ها
- راندمان بالاتر نسبت به پمپ های ریخته گری
- وزن بسیار پایین که باعث کاهش هزینه های نصب خواهد شد

راهنمای انتخاب محصولات:

مرحله اول

ارتفاع و آبدهی مورد نیاز بر اساس شرایط چاه محاسبه می گردد.

مرحله دوم

بر اساس آبدهی و ارتفاع مورد نیاز از نمودار همپوشانی (صفحه...) از محل تلاقی ارتفاع و آبدهی مدل پمپ مناسب محاسبه می گردد.

مرحله سوم

با توجه به مدل پمپ به دست آمده به جدول پمپ مرتبط به آن راجعه کرده و پمپ مورد نیاز را انتخاب می نماییم.



”نحوه نام گذاری پمپ شناور استنلس استیل”

به طور مثال:

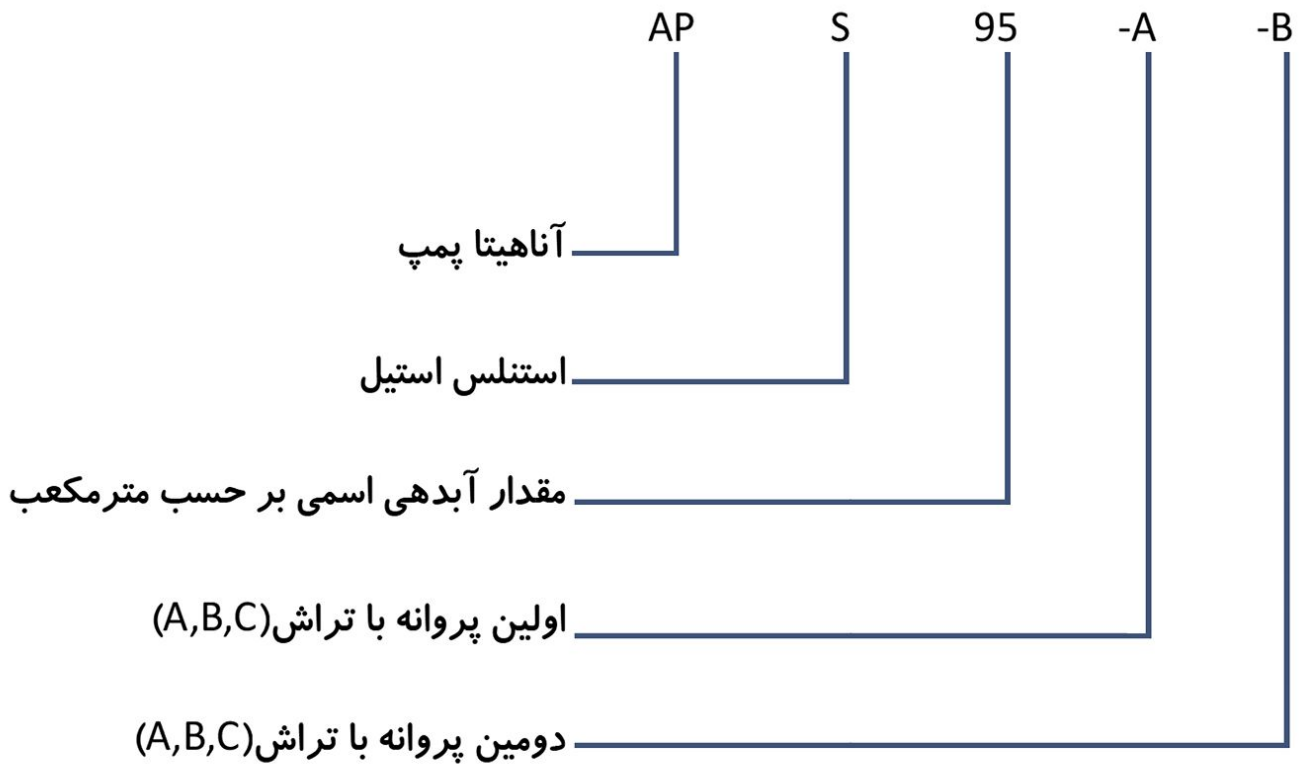



منحنی هم پوشانی پمپ های شناور استیل

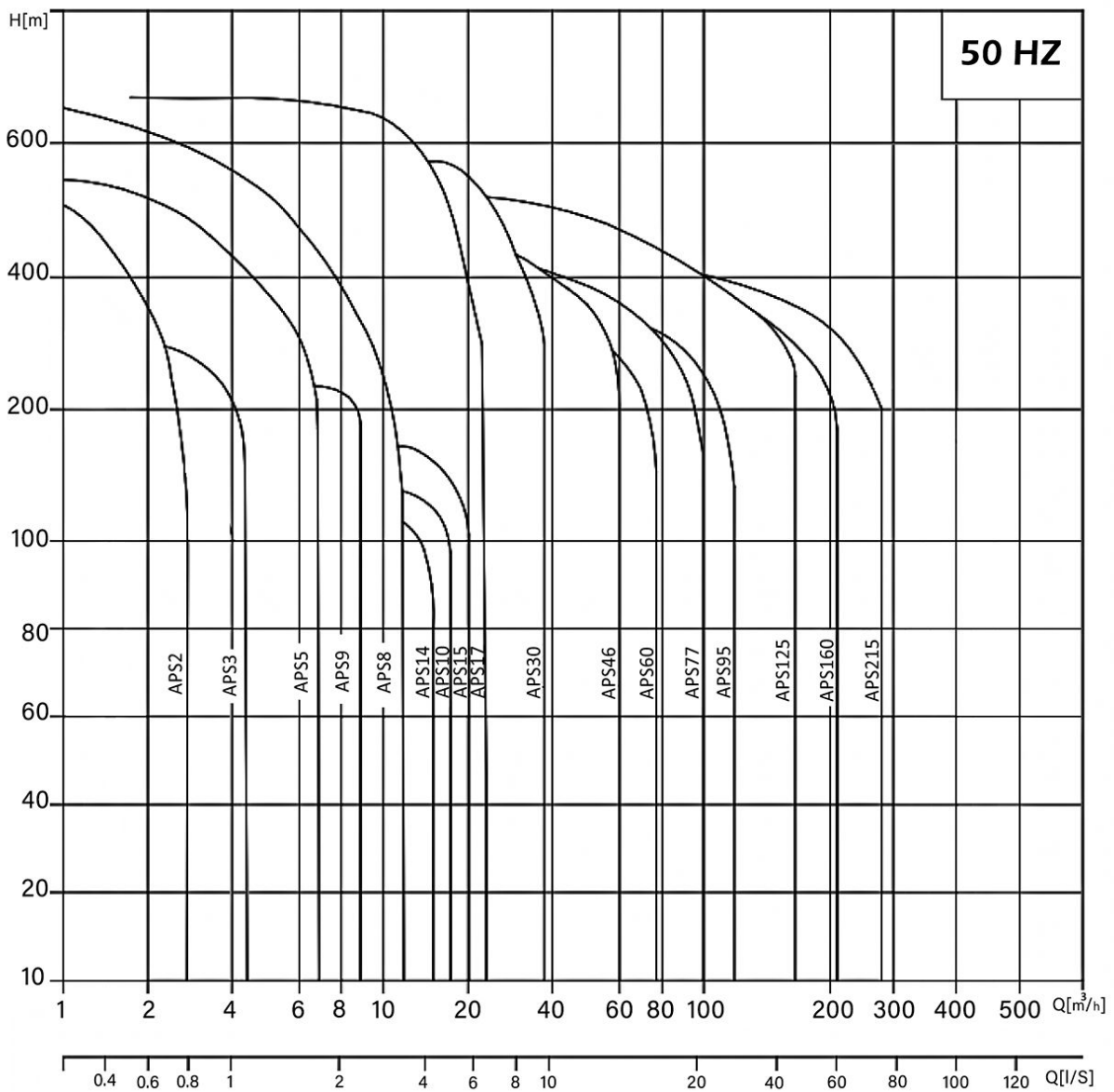



SUBMERSIBLE PUMP

پمپ شناور

جدول معرفی جنس قطعات پمپ های استنلس استیل

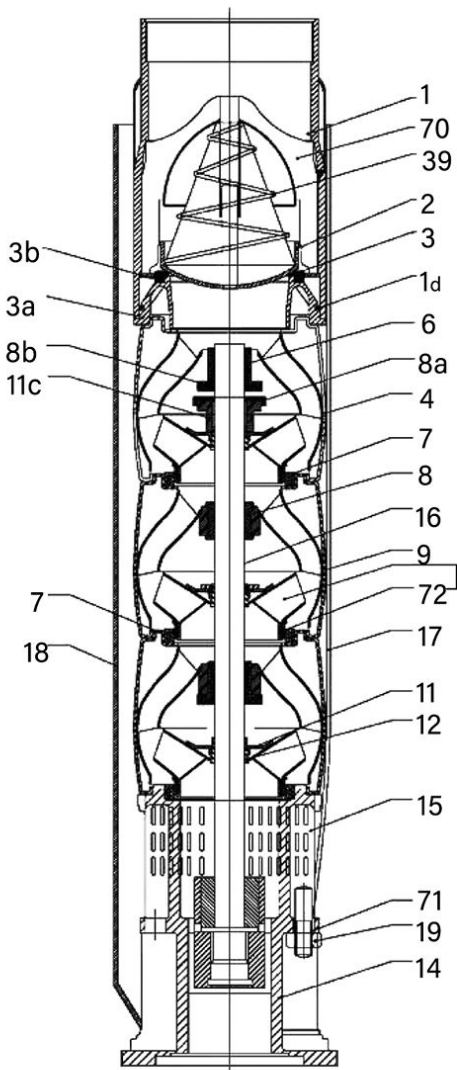

NUMBER شماره	DESCRIPTION شرح	MATERIAL جنس	STANDARD استاندارد	N. VERSION
1	سوپاپ	استنلس استیل	304	316
1d	اورینگ	NBR	304	316
2	درپوش سوپاپ	استنلس استیل	304	316
3	نشیم سوپاپ	استنلس استیل	304	316
3a	واشر سوپاپ تحتانی	استنلس استیل	304	316
3b	واشر سوپاپ فوقانی	S استنلس استیل	304	316
4	طبقه پمپ	استنلس استیل	304	316
6	کف گرد بالا	استنلس استیل	304	316
7	رینگ طبقات	NBR/PPS	304	316
8	بوش طبقات	NBR	304	316
8a	نشیم کف گرد بالا	CARBON/GRAPHITE	304	316
8b	کف گرد بالا	استنلس استیل	304	316
9	محفظه	استنلس استیل	304	316
11	بوش پروانه	استنلس استیل	304	316
11c	نشیم کف گرد بالا	استنلس استیل	304	316
12	نشیم کف گرد پائین	استنلس استیل	304	316
13	پروانه	استنلس استیل	304	316
14	پایه مکش	استنلس استیل	304	316
15	توری	استنلس استیل	304	316
16	شیفت	استنلس استیل	304	316
17	تسمه طبقات	استنلس استیل	304	316
18	محافظ کابل	استنلس استیل	304	316
19	مهره	استنلس استیل	304	316
39	فنر سوپاپ	استنلس استیل	304	316
70	راهنمای سوپاپ	استنلس استیل	304	316
71	واشر	استنلس استیل	304	316
72	رینگ پروانه	استنلس استیل	304	316

مثال: APS-77



SUBMERSIBLE PUMP APS 5

پمپ شناور APS 5

جدول عملکرد پمپ شناور مدل APS 5

PERFORMANCE TABLE APS 5

APS 5							DISCHARGE													
							متر مکعب / ساعت M ³ /h	0	1	1.4	1.8	2	2.4	2.8	3.4	4	4.4	5	6	6.7
							l/s	0	0.27	0.39	0.50	0.55	0.66	0.78	0.94	1.11	1.22	1.39	1.67	1.86
مدل MODEL	شورشی پمپ POWER OUTLET	وزن WEI GHT	ابعاد DIMENSIONS		قدرت POWER		ارتفاع کلی (متر) TOTAL HEAD (m)													
			ارتفاع پمپ A(mm)	قطر پمپ E(mm)	KW کیلو وات	HP اسب بخار	26	24	23	23	22	22	21	20	19	18	16	11	9	
APS 5-4	1 1/2"	5	321	97	0.37	0.5	26	24	23	23	22	22	21	20	19	18	16	11	9	
APS 5-6		5.4	363	97	0.55	0.75	38	36	35	34	33	33	32	30	28	26	24	17	11	
APS 5-8		5.8	405	97	0.75	1	51	48	47	46	46	44	43	40	38	36	32	23	15	
APS 5-12		6.7	489	97	1.1	1.5	77	72	70	68	67	65	63	60	56	54	47	35	23	
APS 5-17		7.8	594	97	1.5	2	109	100	97	96	94	92	90	85	80	75	67	49	32	
APS 5-21		8.7	678	97	2.2	3	135	126	122	120	118	115	112	106	100	95	85	63	42	
APS 5-25		8.5	762	97	2.2	3	160	150	145	141	139	135	131	125	118	112	99	72	48	
APS 5-33		11.3	930	97	3	4	211	195	190	186	183	179	173	166	155	148	130	95	62	
APS 5-38		12.4	1035	97	4	5.5	250	233	229	221	219	215	209	199	186	177	157	115	76	
APS 5-44		17.5	1465	97	4	5.5	281	260	257	250	245	240	232	220	207	195	174	127	84	
APS 5-52		20.3	1676	97	5.5	7.5	334	310	302	296	293	285	280	267	249	238	210	155	110	
APS 5-60		23.1	1888	97	5.5	7.5	384	360	345	339	335	325	319	303	283	269	238	175	130	
APS 5-75		28.2	2505	97	7.5	10	480	450	431	424	418	405	397	379	353	337	300	212	163	
APS 5-85		31.7	2770	97	7.5	10	544	510	488	480	473	459	450	430	400	382	340	240	185	

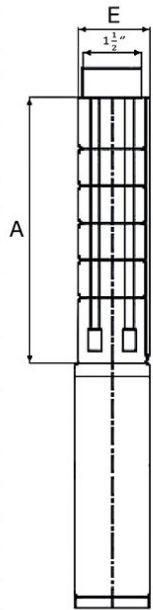



SUBMERSIBLE PUMP APS 5

پمپ شناور APS 5

