



## درباره ما:

شرکت آناهیتا در ۱۳۹۹/۰۸/۲۴ با اتکا به دانش و تجربه بیش از ۴۰ سال فعالیت در حوزه ساخت، تولید و تعمیر انواع الکتروپمپ های صنعت آب و با هدف تولید پمپ های شناور برای چاه های عمیق ، نیمه عمیق و همچنین پمپ های مخصوص برای نصب در محیط های دارای شوری بالا ، املاح اسیدی و خورنده تأسیس گردید. این شرکت با استفاده از فناوری های نوین در تولید انواع الکتروپمپ ها با تکیه بر دانش و تخصص کارشناسان و جوانان نخبه موفق به دریافت تایید دانش بنیانی از معاونت علمی فناوری ریاست جمهوری گردید و با تأکید و تمرکز بر کیفیت محصولات تولیدی ، افزایش بهره وری ، کاهش مصرف انرژی و بالا بردن عمر مفید محصولات تولیدی را به عنوان رسالت اصلی و هدف گزاری شمرد .

این شرکت اولین الکتروپمپ شناور درون چاهی برای نصب در یکی از چاه های آب ژرف را تولید ، نصب و راه اندازی نموده است و در شرایط محیطی ویژه با دما و شوری بالا ، تأییدیه عملکرد موفق را دریافت کرده است. تولید پمپ های ویژه و استفاده آن در سامانه فناوریانه تزریق نانو حباب از دیگر دستاورد های این شرکت می باشد این شرکت اولین تولید کننده پمپ های شناور استنلس استیل به روش فورمینگ در ایران می باشد و بر کاربرست و توسعه فناوری های نوین در صنعت تولید پمپ متمرکز شده است.

## About us:

Anahita company was established on 14 - 11 - 2020, relying on the knowledge and experience of more than 40 years of activity in the field of manufacturing, producing and repairing all kinds of electro pumps in the water industry, with the aim of producing submersible pumps for deep and semi-deep wells, as well as special pumps for installation in environments with high salinity, acidic and corrosive solutions.

By using modern technologies in the production of all kinds of electro pumps, relying on the knowledge and expertise of experts and elite youth, this company succeeded in receiving the approval of basic knowledge from the Vice President of Science and Technology, and by emphasizing and focusing on the quality of manufactured products, increasing productivity, reducing energy consumption, and increasing the useful life of manufactured products as its main mission and goal.

This company has produced, installed and launched the first submersible electric pump for installation in one of the deep water wells and has received the approval of successful performance in special environmental conditions with high temperature and salinity.

The production of special pumps and its use in the technological system of Nano bubble injection is one of the other achievements of this company.

This company is the first producer of stainless steel floating pumps by the forming method in Iran and is focused on the application and development of new technologies in the pump production industry.



## معرفی پمپ های شناور:

پمپ های شناور که در زبان انگلیسی به آن **Submersible Pump** گفته می شود از نوع پمپ های سانتریفیوژ طبقاتی هستند. پمپ های شناور تجهیزاتی هستند که ب صورت عمودی در عمق چاه قرار می گیرند که سیالات توسط هر پروانه شتاب گرفته و از طریق دیفیوزر به پروانه بعدی منتقل می شود و باتوجه به تعداد طبقات به فشار مورد نظر می رسد.

## مزیت ها و ویژگی های پمپ های شناور استنلس استیل آناهیتا:

- صرفه جویی در مصرف انرژی
- مقاوم در برابر خوردگی بالا آب چاه ها
- راندمان بالاتر نسبت به پمپ های ریخته گری
- وزن بسیار پایین که باعث کاهش هزینه های نصب خواهد شد

## راهنمای انتخاب محصولات:

### مرحله اول

ارتفاع و آبدهی مورد نیاز بر اساس شرایط چاه محاسبه می گردد.

### مرحله دوم

بر اساس آبدهی و ارتفاع مورد نیاز از نمودار همپوشانی (صفحه... ) از محل تلاقی ارتفاع و آبدهی مدل پمپ مناسب محاسبه می گردد.

### مرحله سوم

با توجه به مدل پمپ به دست آمده به جدول پمپ مرتبط به آن راجعه کرده و پمپ مورد نیاز را انتخاب می نماییم.



## ”نحوه نام گذاری پمپ شناور استنلس استیل”

به طور مثال:

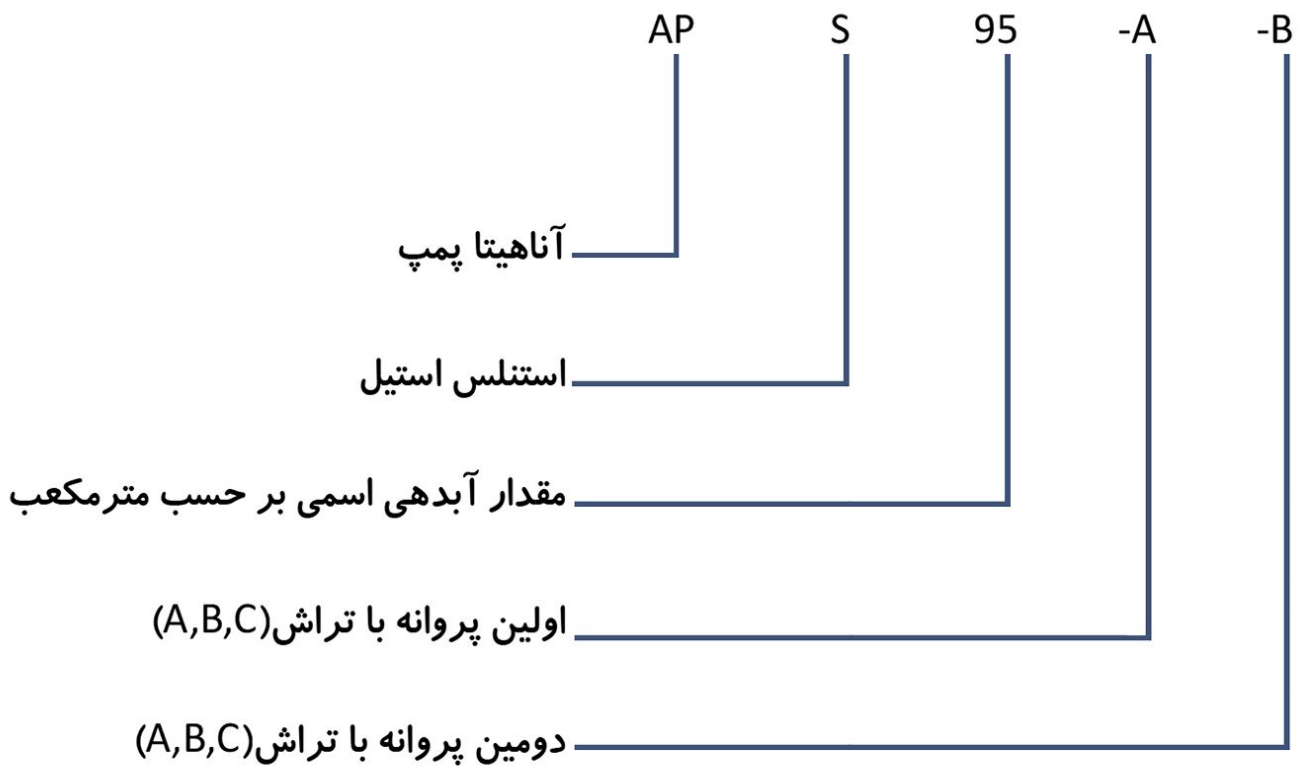



منحنی هم پوشانی پمپ های شناور استیل

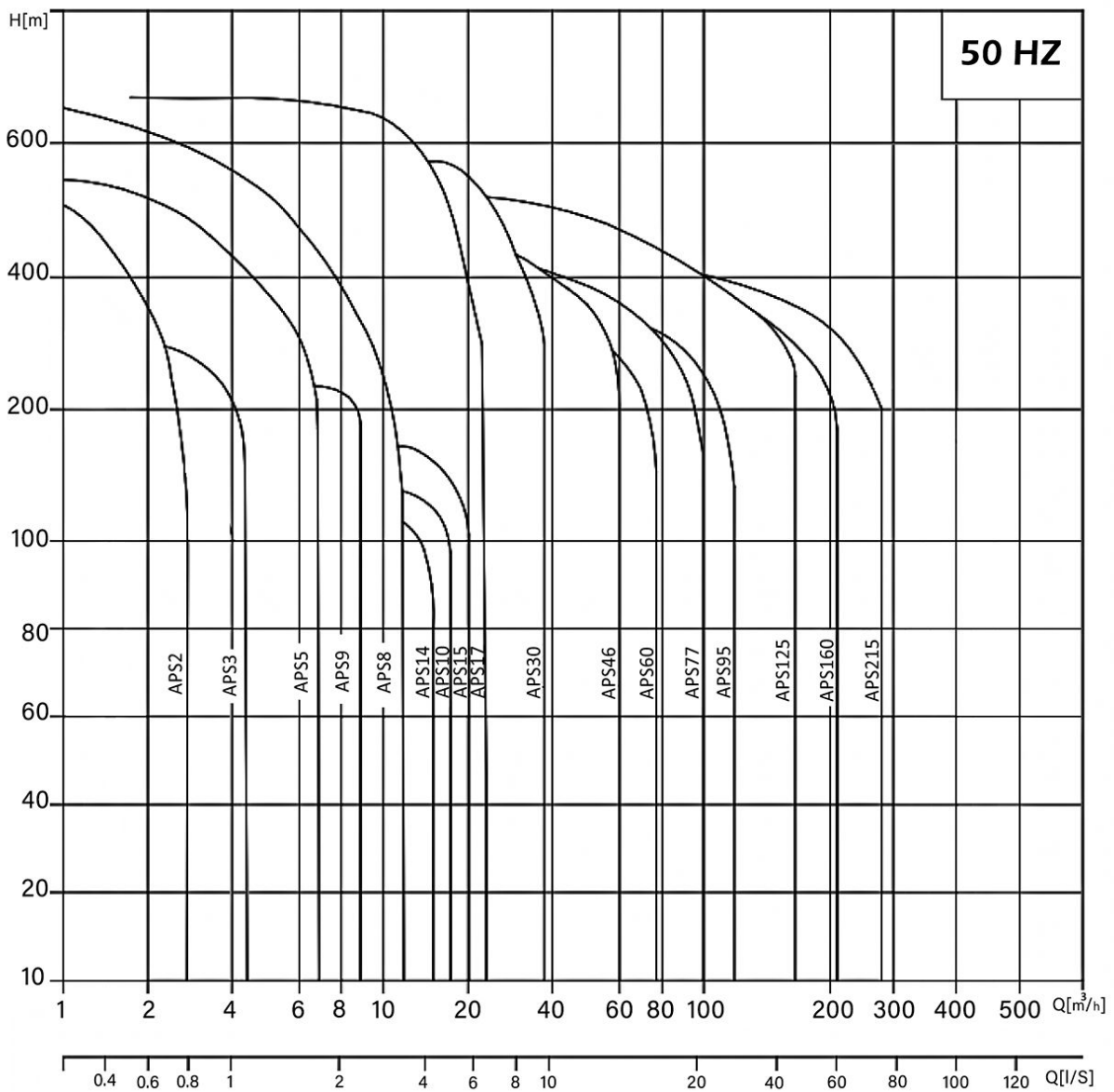



SUBMERSIBLE PUMP

پمپ شناور

جدول معرفی جنس قطعات پمپ های استنلس استیل

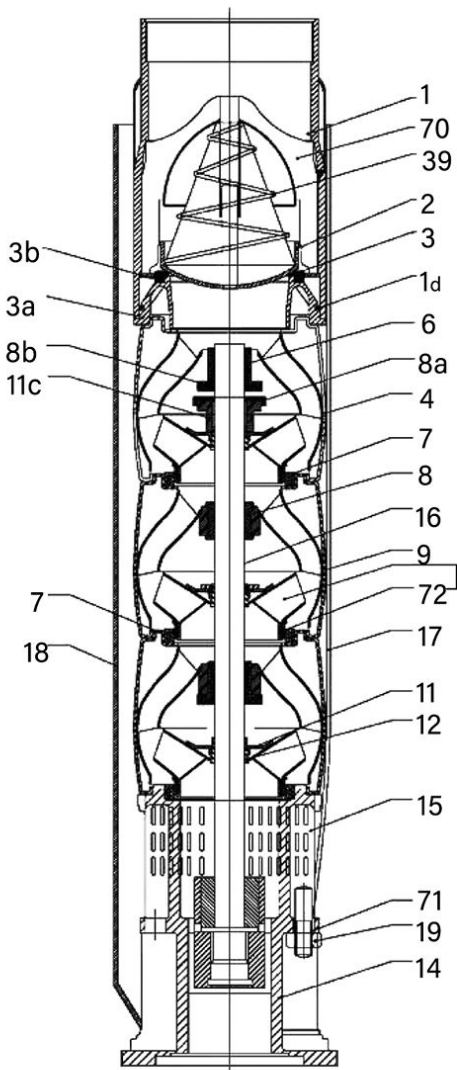

NUMBER شماره	DESCRIPTION شرح	MATERIAL جنس	STANDARD استاندارد	N. VERSION
1	سوپاپ	استنلس استیل	304	316
1d	اورینگ	NBR	304	316
2	درپوش سوپاپ	استنلس استیل	304	316
3	نشیم سوپاپ	استنلس استیل	304	316
3a	واشر سوپاپ تحتانی	استنلس استیل	304	316
3b	واشر سوپاپ فوقانی	S استنلس استیل	304	316
4	طبقه پمپ	استنلس استیل	304	316
6	کف گرد بالا	استنلس استیل	304	316
7	رینگ طبقات	NBR/PPS	304	316
8	بوش طبقات	NBR	304	316
8a	نشیم کف گرد بالا	CARBON/GRAPHITE	304	316
8b	کف گرد بالا	استنلس استیل	304	316
9	محفظه	استنلس استیل	304	316
11	بوش پروانه	استنلس استیل	304	316
11c	نشیم کف گرد بالا	استنلس استیل	304	316
12	نشیم کف گرد پائین	استنلس استیل	304	316
13	پروانه	استنلس استیل	304	316
14	پایه مکش	استنلس استیل	304	316
15	توری	استنلس استیل	304	316
16	شیفت	استنلس استیل	304	316
17	تسمه طبقات	استنلس استیل	304	316
18	محافظ کابل	استنلس استیل	304	316
19	مهره	استنلس استیل	304	316
39	فنر سوپاپ	استنلس استیل	304	316
70	راهنمای سوپاپ	استنلس استیل	304	316
71	واشر	استنلس استیل	304	316
72	رینگ پروانه	استنلس استیل	304	316

مثال: APS-77





SUBMERSIBLE PUMP APS 30

پمپ شناور APS 30

جدول عملکرد پمپ شناور مدل APS 30

PERFORMANCE TABLE APS 30

APS 30		DISCHARGE														
		متر مکعب / ساعت	0	4	8	12	16	20	24	28	32	39				
		l/s	0	1.11	2.22	3.33	4.44	5.55	6.66	7.77	8.88	10.83				
مدل MODEL	خروجی پمپ POWER OUTLET	وزن WEIG HT	ابعاد DIMENSIONS		قدرت POWER		ارتفاع کلی (متر) TOTAL HEAD (m)									
			ارتفاع پمپ A(mm)	قطر پمپ E(mm)	KW کیلو وات	HP اسب بخار	11	11	11	10	10	9	8	7	6	3
APS 30-1		7.9	362	128	1.1	1.5	11	11	11	10	10	9	8	7	6	3
APS 30-2		9.8	458	128	2.2	3	23	23	23	21	20	19	17	16	13	8
APS 30-3		11.7	554	128	3	4	35	35	33	32	30	28	26	24	20	12
APS 30-4		13.6	650	128	4	5.5	46	46	45	43	40	38	35	32	27	16
APS 30-5		15.5	746	128	5.5	7.5	58	58	56	54	51	48	45	41	35	22
APS 30-6		17.4	842	128	5.5	7.5	69	69	67	64	60	57	53	48	41	25
APS 30-7		19.3	938	128	7.5	10	80	81	79	75	71	67	63	57	49	31
APS 30-8		21.2	1034	128	7.5	10	91	92	89	85	80	76	71	64	55	34
APS 30-9		24.1	1145	128	9.3	12.5	103	104	101	96	91	86	80	73	63	39
APS 30-10		26.0	1241	128	9.3	12.5	114	115	111	106	100	95	88	80	69	43
APS 30-11		27.9	1337	128	9.3	12.5	125	125	122	116	110	103	96	87	75	46
APS 30-12		29.8	1433	128	11	15	137	137	134	127	121	114	106	97	83	51
APS 30-13		31.7	1529	128	11	15	148	148	144	137	130	122	114	103	89	55
APS 30-14		33.6	1625	128	13	17.5	160	161	156	149	141	133	125	113	98	61
APS 30-15		35.5	1721	128	13	17.5	171	171	167	159	150	142	132	120	104	64
APS 30-16		37.4	1817	128	15	20	183	184	179	171	162	153	143	130	112	70
APS 30-17		39.3	1913	128	15	20	194	195	18	180	171	161	151	137	118	74
APS 30-18		41.2	2009	128	18.5	25	207	208	202	193	183	173	163	148	129	82
APS 30-19		43.1	2105	128	18.5	25	218	219	213	203	193	182	171	156	135	85
APS 30-20		45.0	2201	128	18.5	25	229	230	223	213	202	191	179	163	141	89
APS 30-21	3"	46.9	2297	128	18.5	25	240	241	234	223	212	200	187	170	147	92
APS 30-22		48.8	2393	128	22	30	252	253	246	235	223	211	198	180	156	99
APS 30-23		52.4	2489	128	22	30	263	264	257	245	233	220	206	188	162	102
APS 30-24		54.4	2585	128	22	30	274	275	268	255	242	228	214	195	168	105
APS 30-25		56.4	2681	128	22	30	285	286	278	265	251	237	221	201	174	108
APS 30-26		58.4	2777	128	22	30	296	297	288	275	260	245	229	208	179	111
APS 30-27		60.4	2873	128	26	35	309	310	302	288	274	259	242	221	191	121
APS 30-28		62.4	2969	128	26	35	320	321	313	298	283	267	250	228	197	124
APS 30-29		64.4	3065	128	26	35	331	332	323	308	292	276	258	235	203	127
APS 30-30		66.4	3161	128	26	35	342	343	333	318	301	284	266	242	209	130
APS 30-31		68.4	3257	128	26	35	353	354	344	328	310	293	274	249	215	133
APS 30-32		70.4	3353	128	30	40	367	368	358	342	324	306	287	262	227	143
APS 30-33		72.4	3449	128	30	40	378	379	369	352	334	315	295	269	232	146
APS 30-34		74.4	3545	128	30	40	389	390	379	362	343	324	303	276	238	149
APS 30-35		76.4	3641	128	30	40	399	401	390	372	352	332	310	283	244	152
APS 30-39		87.8	4054	128	37	50	445	447	435	416	395	374	351	320	278	176
APS 30-43		95.8	4438	128	37	50	489	491	478	456	433	409	383	350	303	190
APS 30-46		101.8	4726	128	45	60	531	535	521	499	475	451	424	389	341	220
APS 30-49		107.8	5014	128	45	60	565	568	554	530	504	478	450	413	361	233
APS 30-52		113.8	5302	128	55	75	600	603	588	562	535	507	478	438	383	247
APS 30-54		117.8	5494	128	55	75	623	626	611	584	555	527	496	455	38	257

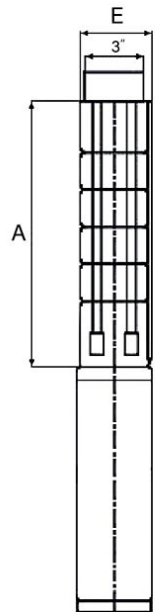



SUBMERSIBLE PUMP APS 30

پمپ شناور APS 30

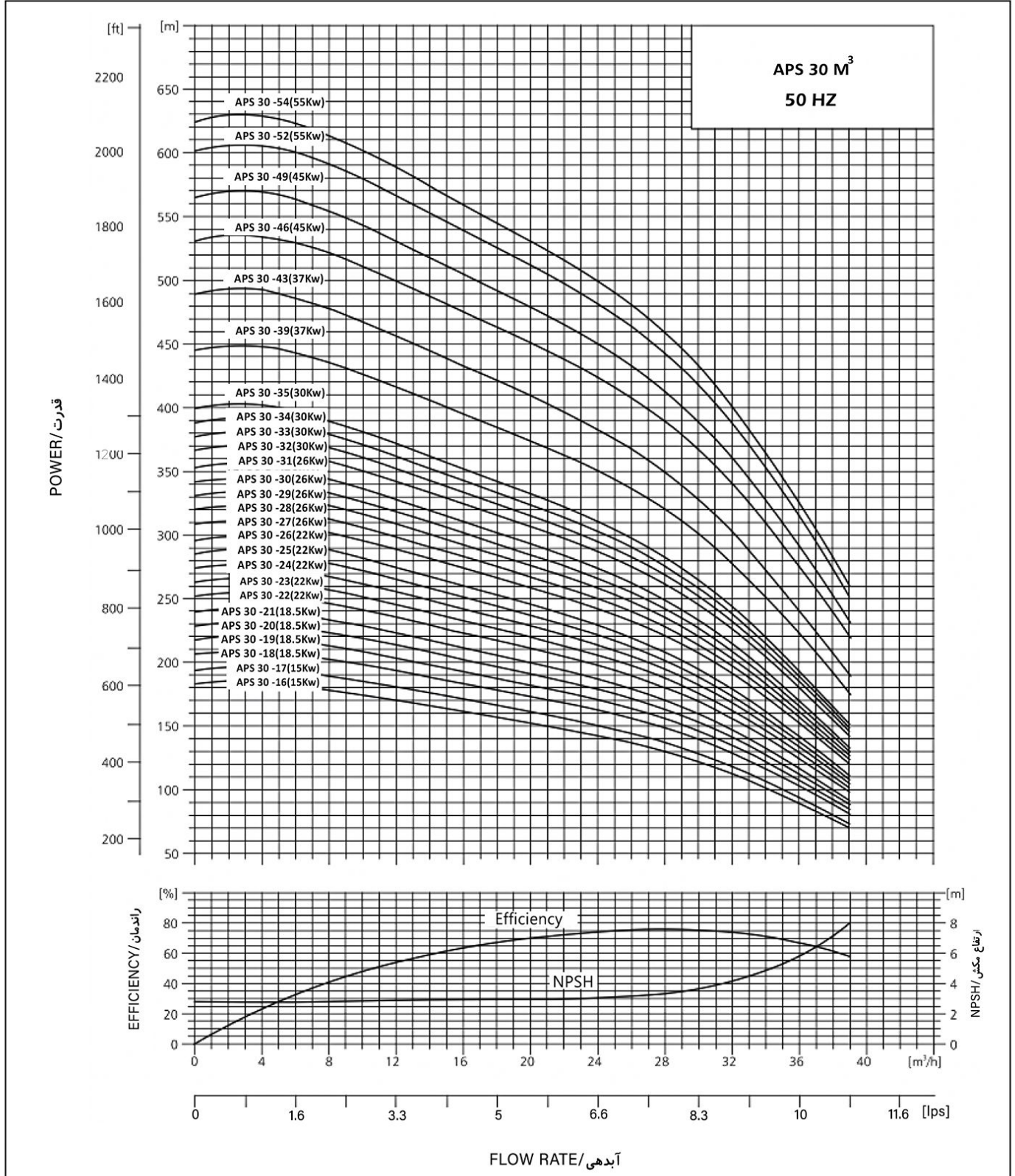





SUBMERSIBLE PUMP APS 30

پمپ شناور APS 30

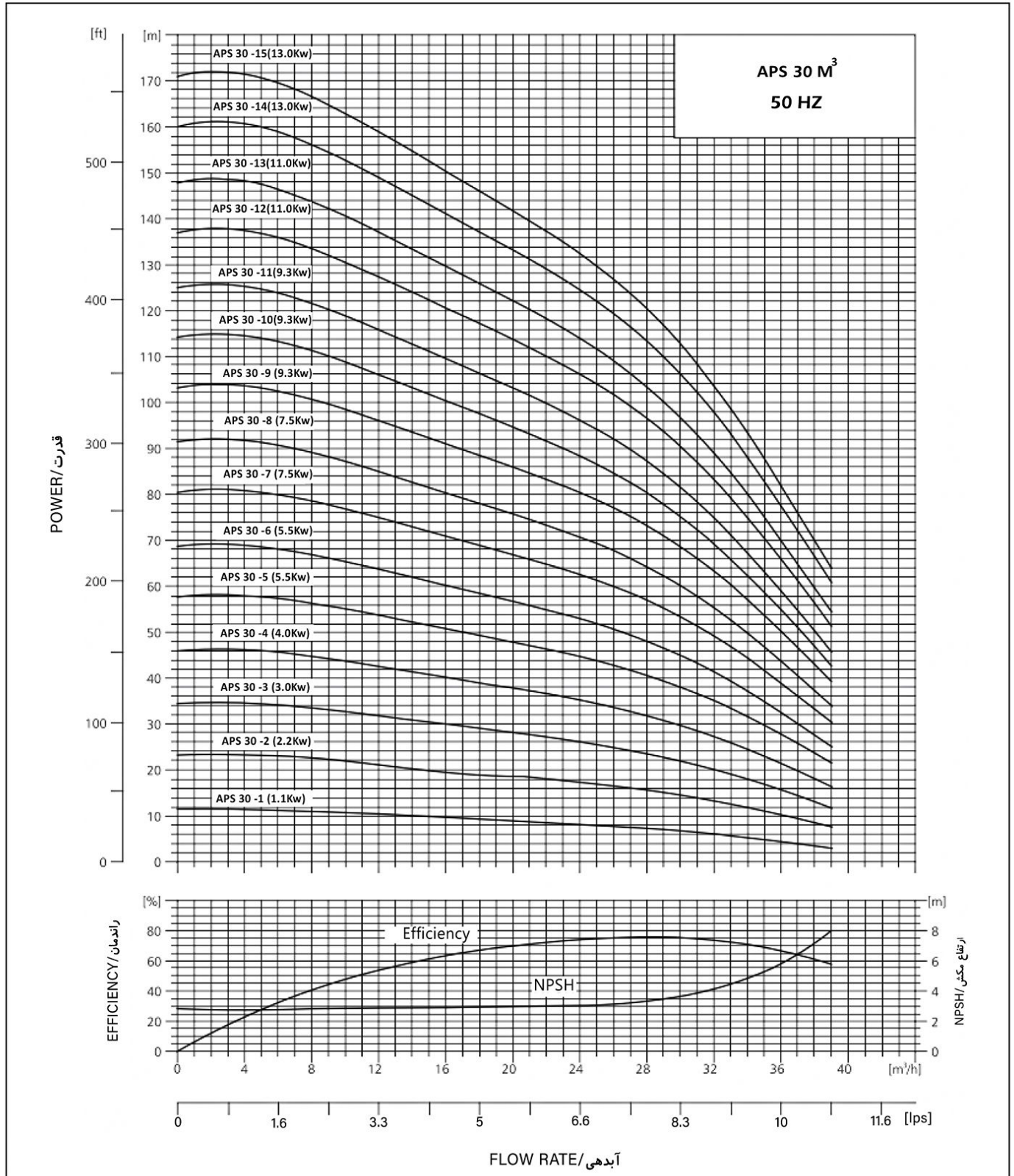





SUBMERSIBLE PUMP APS 30

پمپ شناور APS 30

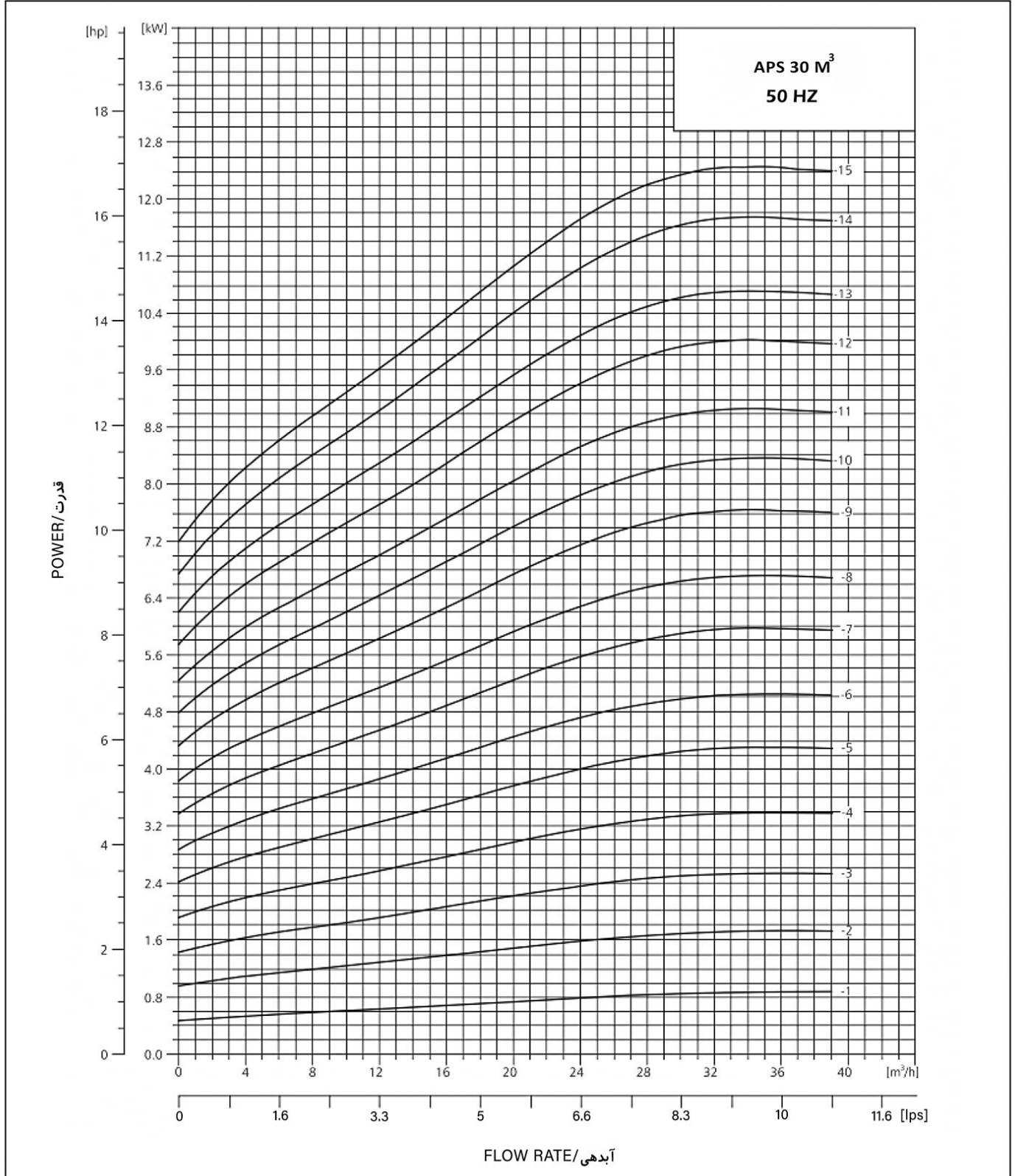



SUBMERSIBLE PUMP APS 30

پمپ شناور APS 30

