



درباره ما:

شرکت آناهیتا در ۱۳۹۹/۰۸/۲۴ با اتکا به دانش و تجربه بیش از ۴۰ سال فعالیت در حوزه ساخت، تولید و تعمیر انواع الکتروپمپ های صنعت آب و با هدف تولید پمپ های شناور برای چاه های عمیق ، نیمه عمیق و همچنین پمپ های مخصوص برای نصب در محیط های دارای شوری بالا ، املاح اسیدی و خورنده تأسیس گردید. این شرکت با استفاده از فناوری های نوین در تولید انواع الکتروپمپ ها با تکیه بر دانش و تخصص کارشناسان و جوانان نخبه موفق به دریافت تایید دانش بنیانی از معاونت علمی فناوری ریاست جمهوری گردید و با تأکید و تمرکز بر کیفیت محصولات تولیدی ، افزایش بهره وری ، کاهش مصرف انرژی و بالا بردن عمر مفید محصولات تولیدی را به عنوان رسالت اصلی و هدف گزاری شمرد .

این شرکت اولین الکتروپمپ شناور درون چاهی برای نصب در یکی از چاه های آب ژرف را تولید ، نصب و راه اندازی نموده است و در شرایط محیطی ویژه با دما و شوری بالا ، تأییدیه عملکرد موفق را دریافت کرده است. تولید پمپ های ویژه و استفاده آن در سامانه فناوریانه تزریق نانو حباب از دیگر دستاورد های این شرکت می باشد این شرکت اولین تولید کننده پمپ های شناور استنلس استیل به روش فورمینگ در ایران می باشد و بر کاربرست و توسعه فناوری های نوین در صنعت تولید پمپ متمرکز شده است.

About us:

Anahita company was established on 14 - 11 - 2020, relying on the knowledge and experience of more than 40 years of activity in the field of manufacturing, producing and repairing all kinds of electro pumps in the water industry, with the aim of producing submersible pumps for deep and semi-deep wells, as well as special pumps for installation in environments with high salinity, acidic and corrosive solutions.

By using modern technologies in the production of all kinds of electro pumps, relying on the knowledge and expertise of experts and elite youth, this company succeeded in receiving the approval of basic knowledge from the Vice President of Science and Technology, and by emphasizing and focusing on the quality of manufactured products, increasing productivity, reducing energy consumption, and increasing the useful life of manufactured products as its main mission and goal.

This company has produced, installed and launched the first submersible electric pump for installation in one of the deep water wells and has received the approval of successful performance in special environmental conditions with high temperature and salinity.

The production of special pumps and its use in the technological system of Nano bubble injection is one of the other achievements of this company.

This company is the first producer of stainless steel floating pumps by the forming method in Iran and is focused on the application and development of new technologies in the pump production industry.



معرفی پمپ های شناور:

پمپ های شناور که در زبان انگلیسی به آن **Submersible Pump** گفته می شود از نوع پمپ های سانتریفیوژ طبقاتی هستند. پمپ های شناور تجهیزاتی هستند که ب صورت عمودی در عمق چاه قرار می گیرند که سیالات توسط هر پروانه شتاب گرفته و از طریق دیفیوزر به پروانه بعدی منتقل می شود و باتوجه به تعداد طبقات به فشار مورد نظر می رسد.

مزیت ها و ویژگی های پمپ های شناور استنلس استیل آناهیتا:

- صرفه جویی در مصرف انرژی
- مقاوم در برابر خوردگی بالا آب چاه ها
- راندمان بالاتر نسبت به پمپ های ریخته گری
- وزن بسیار پایین که باعث کاهش هزینه های نصب خواهد شد

راهنمای انتخاب محصولات:

مرحله اول

ارتفاع و آبدهی مورد نیاز بر اساس شرایط چاه محاسبه می گردد.

مرحله دوم

بر اساس آبدهی و ارتفاع مورد نیاز از نمودار همپوشانی (صفحه...) از محل تلاقی ارتفاع و آبدهی مدل پمپ مناسب محاسبه می گردد.

مرحله سوم

با توجه به مدل پمپ به دست آمده به جدول پمپ مرتبط به آن راجعه کرده و پمپ مورد نیاز را انتخاب می نماییم.



”نحوه نام گذاری پمپ شناور استنلس استیل”

به طور مثال:

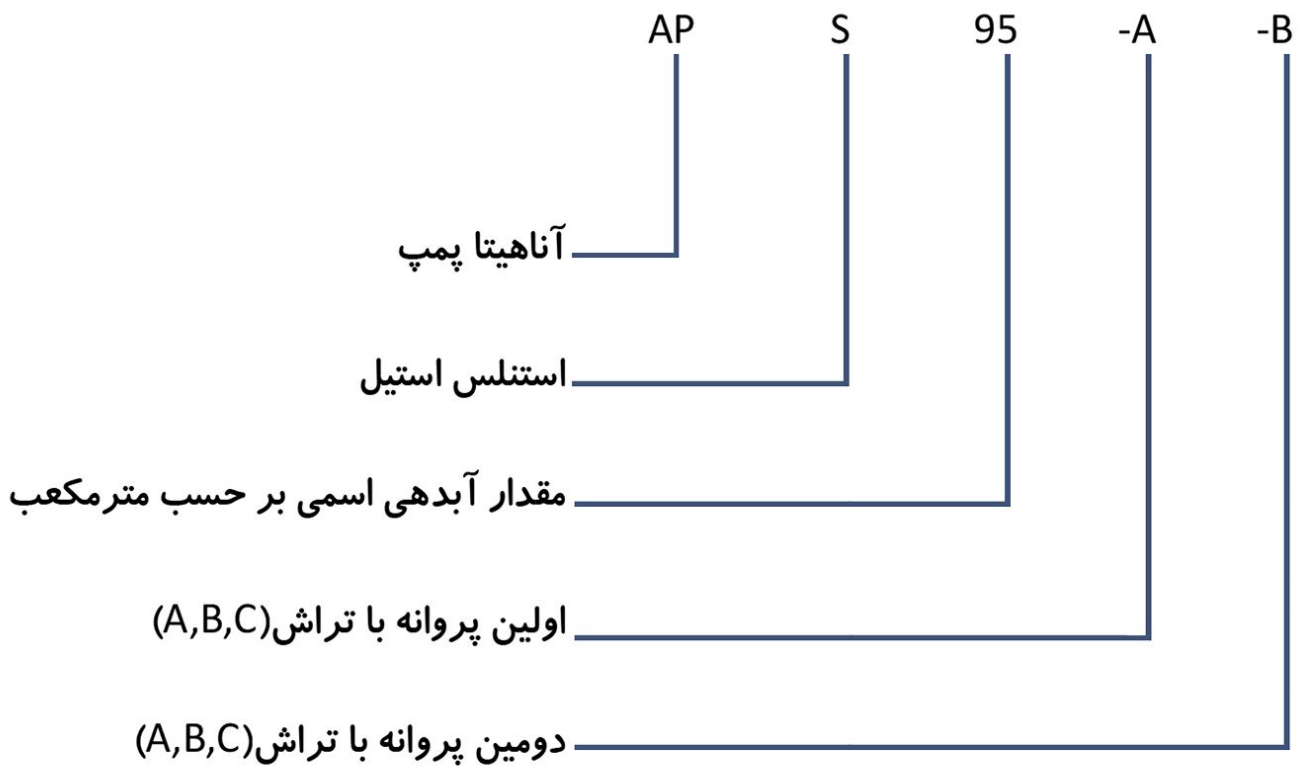



منحنی هم پوشانی پمپ های شناور استیل

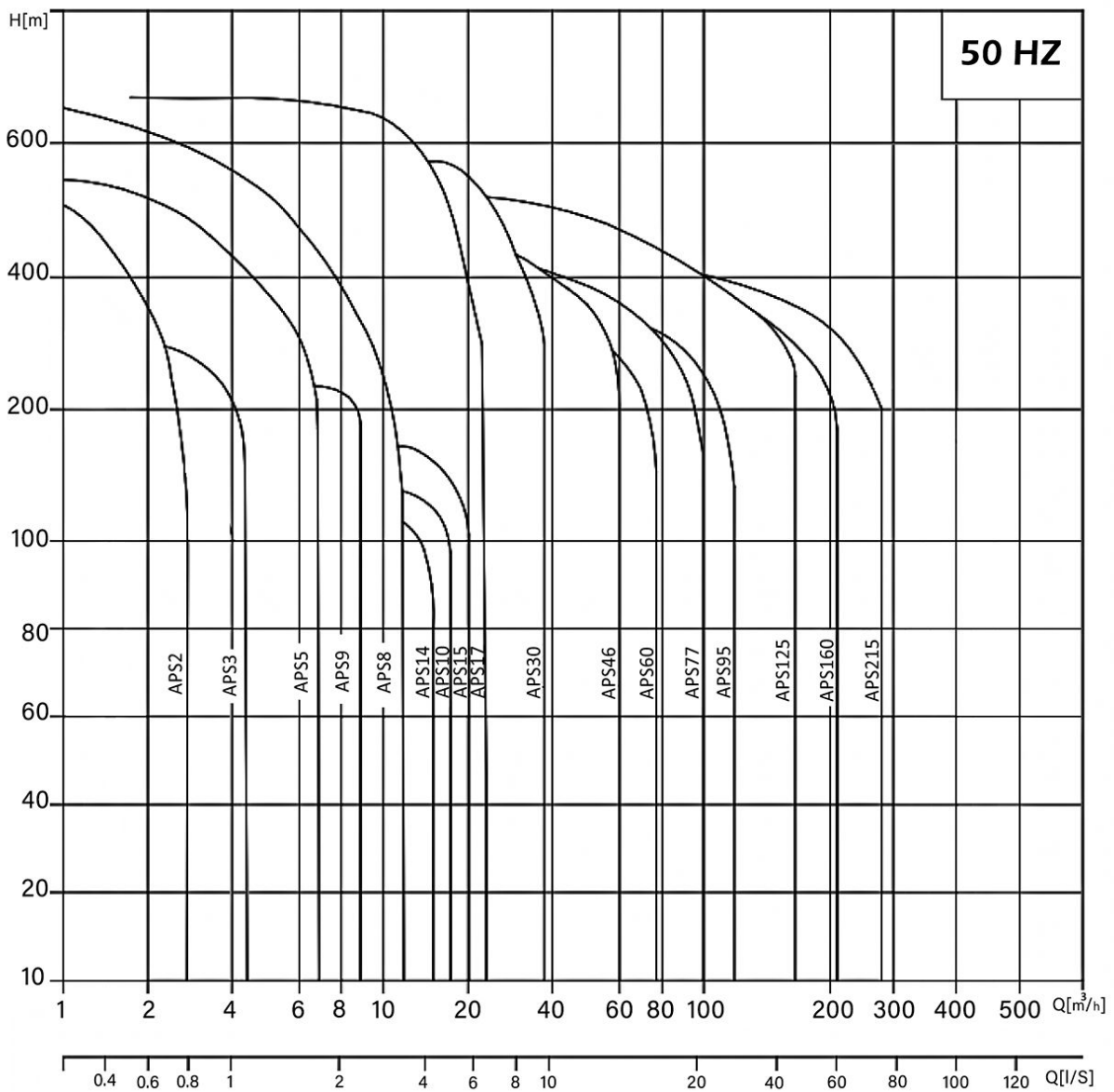



SUBMERSIBLE PUMP

پمپ شناور

جدول معرفی جنس قطعات پمپ های استنلس استیل

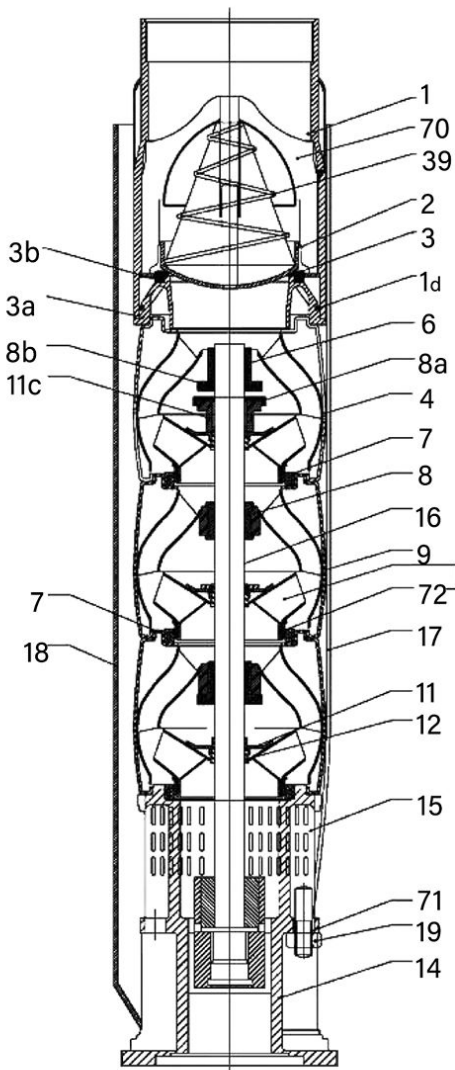

NUMBER شماره	DESCRIPTION شرح	MATERIAL جنس	STANDARD استاندارد	N. VERSION
1	سوپاپ	استنلس استیل	304	316
1d	اورینگ	NBR	304	316
2	درپوش سوپاپ	استنلس استیل	304	316
3	نشیم سوپاپ	استنلس استیل	304	316
3a	واشر سوپاپ تحتانی	استنلس استیل	304	316
3b	واشر سوپاپ فوقانی	S استنلس استیل	304	316
4	طبقه پمپ	استنلس استیل	304	316
6	کف گرد بالا	استنلس استیل	304	316
7	رینگ طبقات	NBR/PPS	304	316
8	بوش طبقات	NBR	304	316
8a	نشیم کف گرد بالا	CARBON/GRAPHITE	304	316
8b	کف گرد بالا	استنلس استیل	304	316
9	محفظه	استنلس استیل	304	316
11	بوش پروانه	استنلس استیل	304	316
11c	نشیم کف گرد بالا	استنلس استیل	304	316
12	نشیم کف گرد پائین	استنلس استیل	304	316
13	پروانه	استنلس استیل	304	316
14	پایه مکش	استنلس استیل	304	316
15	توری	استنلس استیل	304	316
16	شیفت	استنلس استیل	304	316
17	تسمه طبقات	استنلس استیل	304	316
18	محافظ کابل	استنلس استیل	304	316
19	مهره	استنلس استیل	304	316
39	فنر سوپاپ	استنلس استیل	304	316
70	راهنمای سوپاپ	استنلس استیل	304	316
71	واشر	استنلس استیل	304	316
72	رینگ پروانه	استنلس استیل	304	316

مثال: APS-77



SUBMERSIBLE PUMP APS 215

پمپ شناور APS 215

جدول عملکرد پمپ شناور مدل APS 215

PERFORMANCE TABLE APS 215

APS 215		DISCHARGE																											
		متر مکعب / ساعت																											
		0	90	110	130	150	170	180	190	200	210	220	230	240	250	260	270	280											
		l/s																											
		0	25	30.5	36.11	41.66	47.21	50	52.78	55.55	58.33	61.11	63.88	66.66	69.45	72.21	75	77.78											
مدل MODEL	توان خروجی POWER OUTLET	وزن WEIGHT	ابعاد DIMENSIONS		قدرت POWER		ارتفاع کلی (متر) TOTAL HEAD (m)																						
			ارتفاع پمپ A(mm)	قطر پمپ E(mm)	KW کیلو وات	HP اسب بخار	27	24	23	22	20	18	17	16	15	14	13	11	10	8	6	4	3						
APS 215-1-A		37.8	718	227	15	20	27	24	23	22	20	18	17	16	15	14	13	11	10	8	6	4	3						
APS 215-1		37.8	718	227	18.5	25	38	33	31	29	27	26	25	24	24	23	22	21	19	18	16	13	11						
APS 215-2-AA		47.9	894	227	30	40	55	50	48	46	43	41	39	37	35	33	31	28	25	21	18	14	11						
APS 215-2-A		57.1	967	227	37	50	66	59	57	54	51	49	47	46	44	42	40	38	35	32	28	23	18						
APS 215-2		57.1	967	227	45	60	79	70	66	62	59	56	55	54	52	50	49	46	44	41	37	34	19						
APS 215-3-AA		67.3	1143	227	55	75	95	87	84	80	76	73	71	69	66	63	60	57	53	48	42	36	28						
APS 215-3-A		67.3	1143	227	55	75	107	96	92	87	83	79	77	75	72	70	67	63	59	55	49	43	37						
APS 215-3		67.3	1143	227	63	85	119	106	100	95	90	86	84	81	79	77	74	71	67	62	58	52	46						
APS 215-4-AA		77.4	1319	227	75	100	135	123	117	112	107	102	99	96	93	89	85	80	75	69	62	54	45						
APS 215-4-A		77.4	1319	227	75	100	146	132	125	119	113	108	105	102	99	95	91	87	82	76	69	61	53						
APS 215-4		77.4	1319	227	75	100	158	140	133	126	119	114	111	108	105	102	98	93	88	82	76	69	62						
APS 215-5-AA		87.6	1495	227	92	125	173	157	149	142	135	129	125	122	118	113	108	102	95	88	79	69	59						
APS 215-5-A		87.6	1495	227	92	125	184	165	157	149	141	135	131	127	123	119	114	108	102	94	86	77	67						
APS 215-5		87.6	1495	227	92	125	195	173	164	155	148	140	137	133	129	125	120	114	108	101	93	84	76						
APS 215-6-AA	6"	98.9	1671	227	110	150	212	192	183	174	169	157	153	149	144	139	133	126	118	109	98	87	75						
APS 215-6-A		98.9	1671	227	110	150	223	200	190	181	172	163	159	155	150	145	139	132	124	115	105	95	83						
APS 215-6		98.9	1671	227	110	150	234	209	198	187	178	169	165	160	156	151	145	138	130	122	112	102	92						
APS 215-7-AA		109.0	1847	227	132	177	254	230	220	209	199	190	185	180	174	168	161	153	144	134	122	109	96						
APS 215-7-A		109.0	1847	227	132	177	265	239	227	216	205	196	191	186	180	174	167	159	151	141	129	117	104						
APS 215-7		109.0	1847	227	132	177	277	248	235	223	212	202	197	192	186	180	174	166	157	147	137	125	113						
APS 215-8-AA		119.1	2023	227	150	204	295	267	255	242	231	220	214	209	202	195	188	179	168	157	144	129	114						
APS 215-8-A		119.1	2023	227	150	204	306	276	263	249	237	226	221	215	209	202	194	185	175	164	151	137	123						
APS 215-8		119.1	2023	227	150	204	318	285	270	256	244	232	227	221	215	208	200	192	182	171	158	145	131						
APS 215-9-AA		129.3	2199	227	170	230	334	303	289	275	262	249	243	237	230	222	213	203	191	178	164	148	131						
APS 215-9-A		129.3	2199	227	170	230	346	312	297	282	268	256	249	243	236	228	219	209	198	175	171	156	140						
APS 215-9		129.3	2199	227	170	230	358	321	305	289	275	262	255	249	242	234	226	216	205	192	179	164	148						
APS 215-10-AA		139.4	2375	227	190	260	375	340	324	308	293	279	272	265	257	249	239	228	215	201	185	168	149						
APS 215-10-A		139.4	2375	227	190	260	386	349	331	315	300	286	279	271	264	255	245	234	222	208	192	175	158						
APS 215-10		139.4	2375	227	190	260	398	357	339	322	306	292	285	277	270	261	252	241	229	215	200	183	166						
APS 215-11		149.6	2551	227	220	300	438	393	373	354	337	321	314	305	297	287	277	265	252	237	220	201	183						

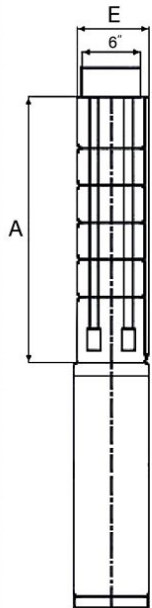



SUBMERSIBLE PUMP APS 215

پمپ شناور APS 215

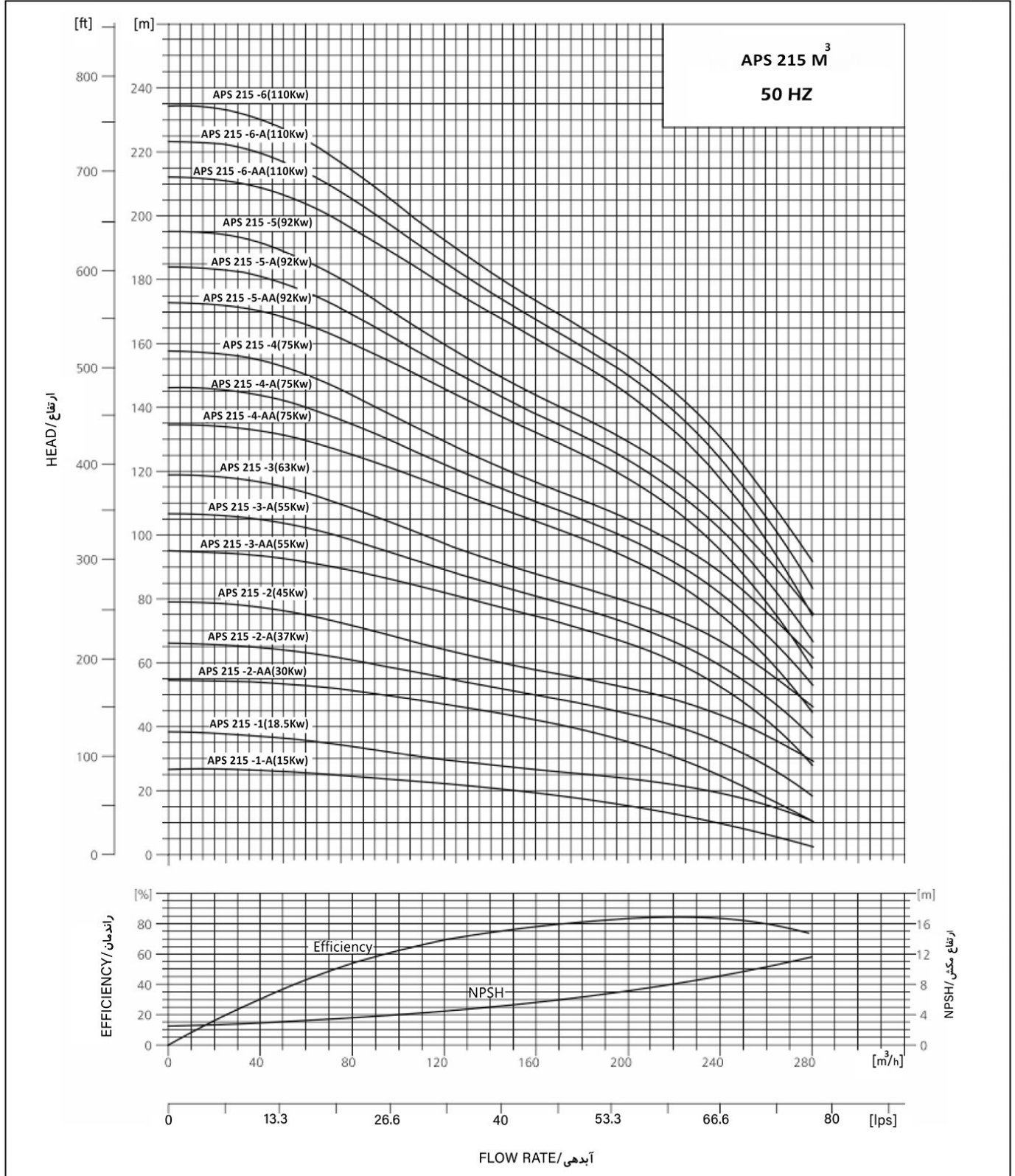



SUBMERSIBLE PUMP APS 215

پمپ شناور APS 215

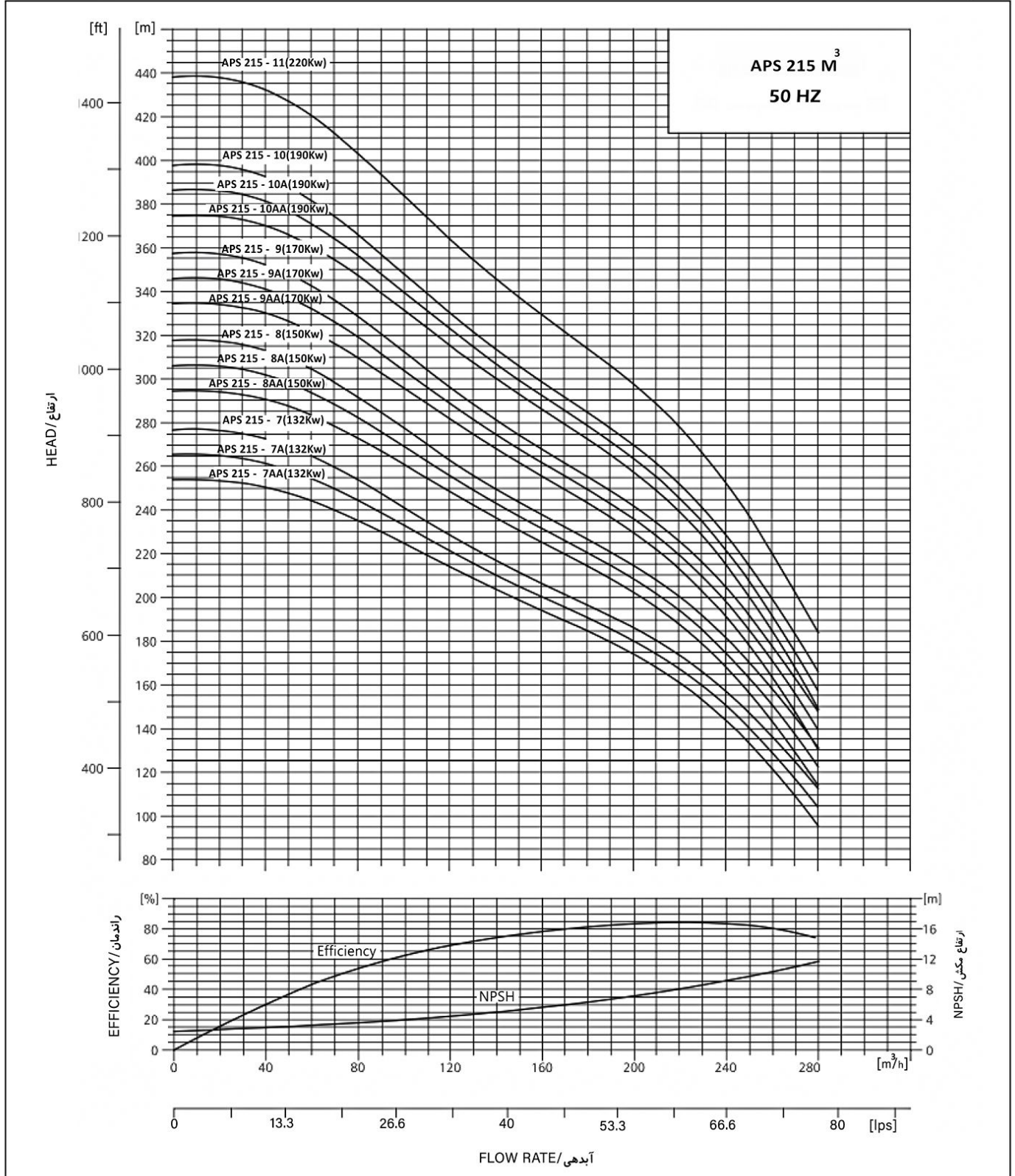



SUBMERSIBLE PUMP APS 215

پمپ شناور APS 215

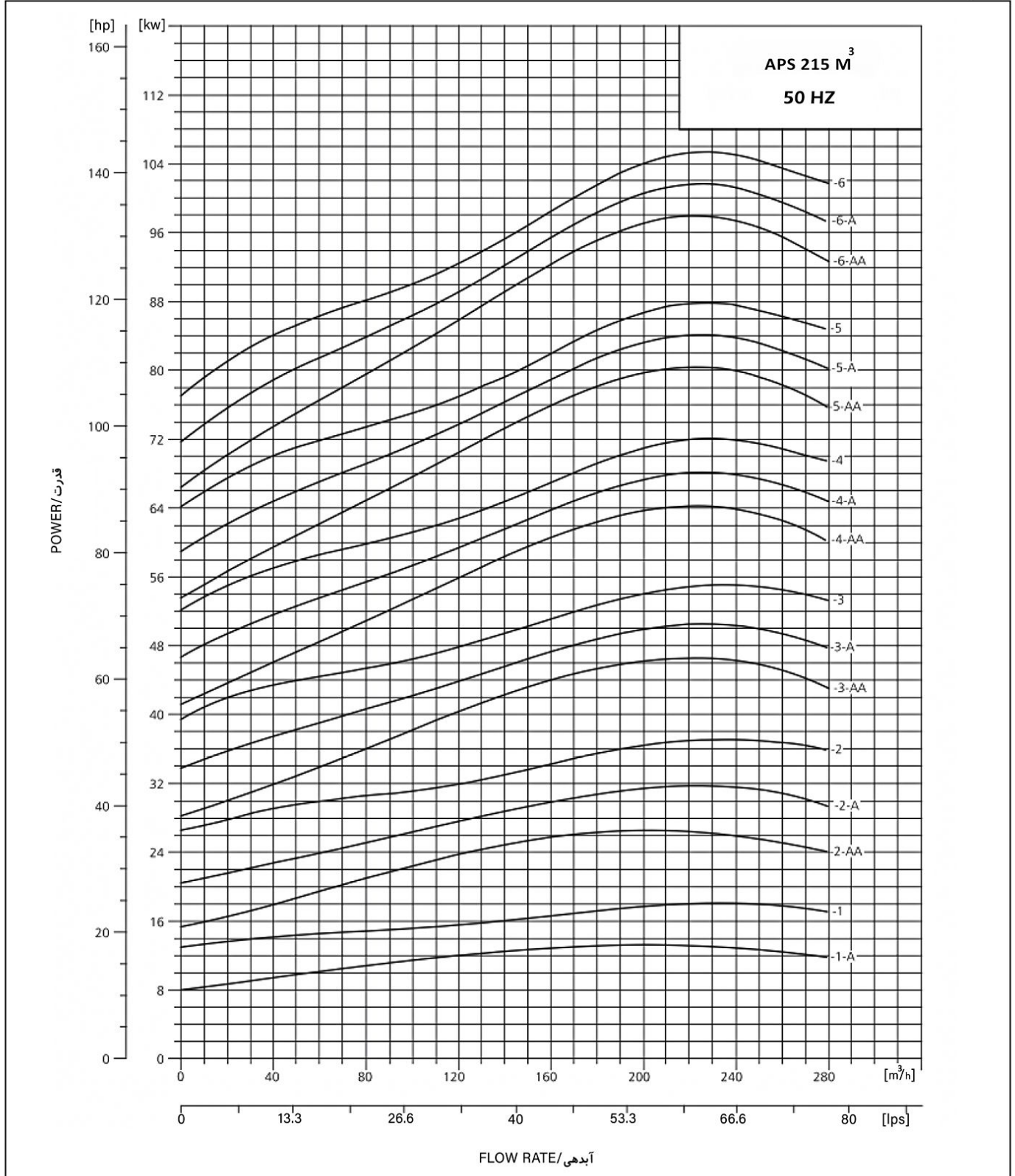



SUBMERSIBLE PUMP APS 215

پمپ شناور APS 215

