



درباره ما:

شرکت آناهیتا در ۱۳۹۹/۰۸/۲۴ با اتکا به دانش و تجربه بیش از ۴۰ سال فعالیت در حوزه ساخت، تولید و تعمیر انواع الکتروپمپ های صنعت آب و با هدف تولید پمپ های شناور برای چاه های عمیق ، نیمه عمیق و همچنین پمپ های مخصوص برای نصب در محیط های دارای شوری بالا ، املاح اسیدی و خورنده تأسیس گردید. این شرکت با استفاده از فناوری های نوین در تولید انواع الکتروپمپ ها با تکیه بر دانش و تخصص کارشناسان و جوانان نخبه موفق به دریافت تایید دانش بنیانی از معاونت علمی فناوری ریاست جمهوری گردید و با تأکید و تمرکز بر کیفیت محصولات تولیدی ، افزایش بهره وری ، کاهش مصرف انرژی و بالا بردن عمر مفید محصولات تولیدی را به عنوان رسالت اصلی و هدف گزاری شمرد .

این شرکت اولین الکتروپمپ شناور درون چاهی برای نصب در یکی از چاه های آب ژرف را تولید ، نصب و راه اندازی نموده است و در شرایط محیطی ویژه با دما و شوری بالا ، تأییدیه عملکرد موفق را دریافت کرده است. تولید پمپ های ویژه و استفاده آن در سامانه فناوریانه تزریق نانو حباب از دیگر دستاورد های این شرکت می باشد این شرکت اولین تولید کننده پمپ های شناور استنلس استیل به روش فورمینگ در ایران می باشد و بر کاربرست و توسعه فناوری های نوین در صنعت تولید پمپ متمرکز شده است.

About us:

Anahita company was established on 14 - 11 - 2020, relying on the knowledge and experience of more than 40 years of activity in the field of manufacturing, producing and repairing all kinds of electro pumps in the water industry, with the aim of producing submersible pumps for deep and semi-deep wells, as well as special pumps for installation in environments with high salinity, acidic and corrosive solutions.

By using modern technologies in the production of all kinds of electro pumps, relying on the knowledge and expertise of experts and elite youth, this company succeeded in receiving the approval of basic knowledge from the Vice President of Science and Technology, and by emphasizing and focusing on the quality of manufactured products, increasing productivity, reducing energy consumption, and increasing the useful life of manufactured products as its main mission and goal.

This company has produced, installed and launched the first submersible electric pump for installation in one of the deep water wells and has received the approval of successful performance in special environmental conditions with high temperature and salinity.

The production of special pumps and its use in the technological system of Nano bubble injection is one of the other achievements of this company.

This company is the first producer of stainless steel floating pumps by the forming method in Iran and is focused on the application and development of new technologies in the pump production industry.



معرفی پمپ های شناور:

پمپ های شناور که در زبان انگلیسی به آن **Submersible Pump** گفته می شود از نوع پمپ های سانتریفیوژ طبقاتی هستند. پمپ های شناور تجهیزاتی هستند که ب صورت عمودی در عمق چاه قرار می گیرند که سیالات توسط هر پروانه شتاب گرفته و از طریق دیفیوزر به پروانه بعدی منتقل می شود و باتوجه به تعداد طبقات به فشار مورد نظر می رسد.

مزیت ها و ویژگی های پمپ های شناور استنلس استیل آناهیتا:

- صرفه جویی در مصرف انرژی
- مقاوم در برابر خوردگی بالا آب چاه ها
- راندمان بالاتر نسبت به پمپ های ریخته گری
- وزن بسیار پایین که باعث کاهش هزینه های نصب خواهد شد

راهنمای انتخاب محصولات:

مرحله اول

ارتفاع و آبدهی مورد نیاز بر اساس شرایط چاه محاسبه می گردد.

مرحله دوم

بر اساس آبدهی و ارتفاع مورد نیاز از نمودار همپوشانی (صفحه...) از محل تلاقی ارتفاع و آبدهی مدل پمپ مناسب محاسبه می گردد.

مرحله سوم

با توجه به مدل پمپ به دست آمده به جدول پمپ مرتبط به آن راجعه کرده و پمپ مورد نیاز را انتخاب می نماییم.



”نحوه نام گذاری پمپ شناور استنلس استیل”

به طور مثال:

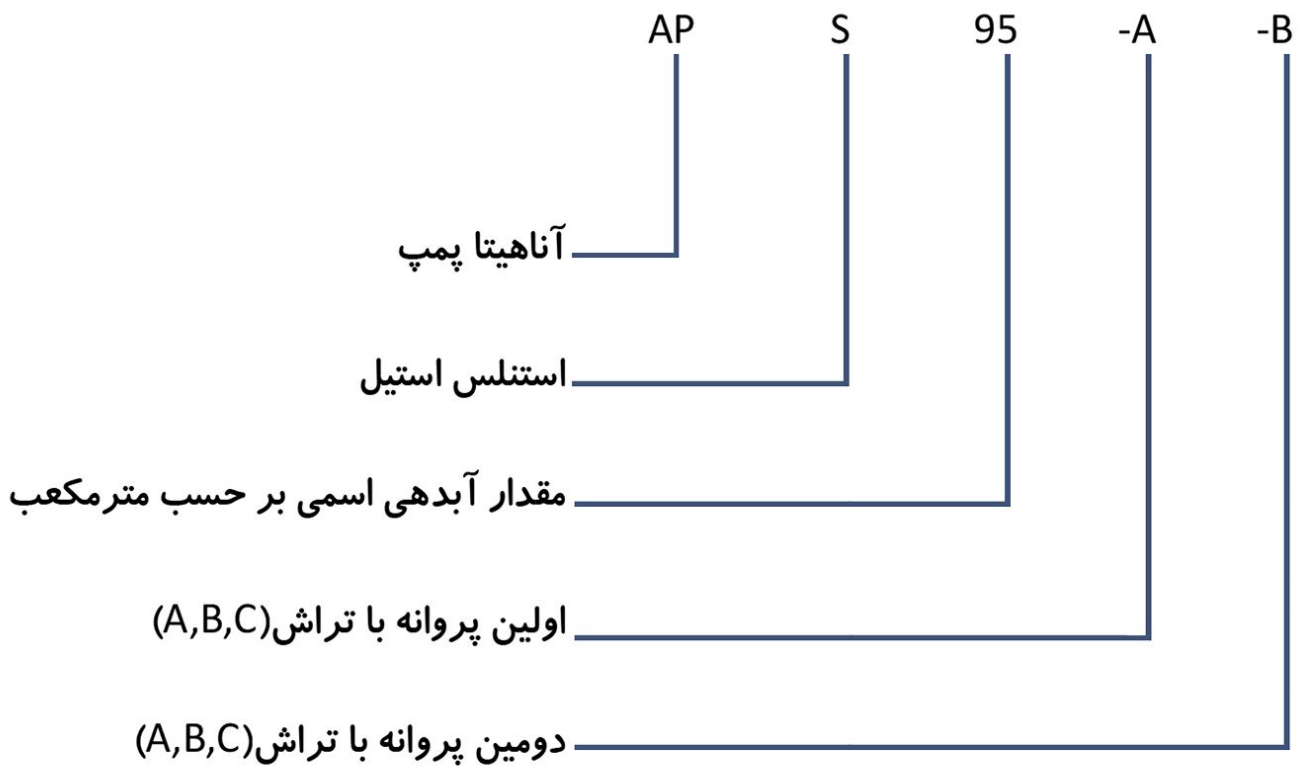



منحنی هم پوشانی پمپ های شناور استیل

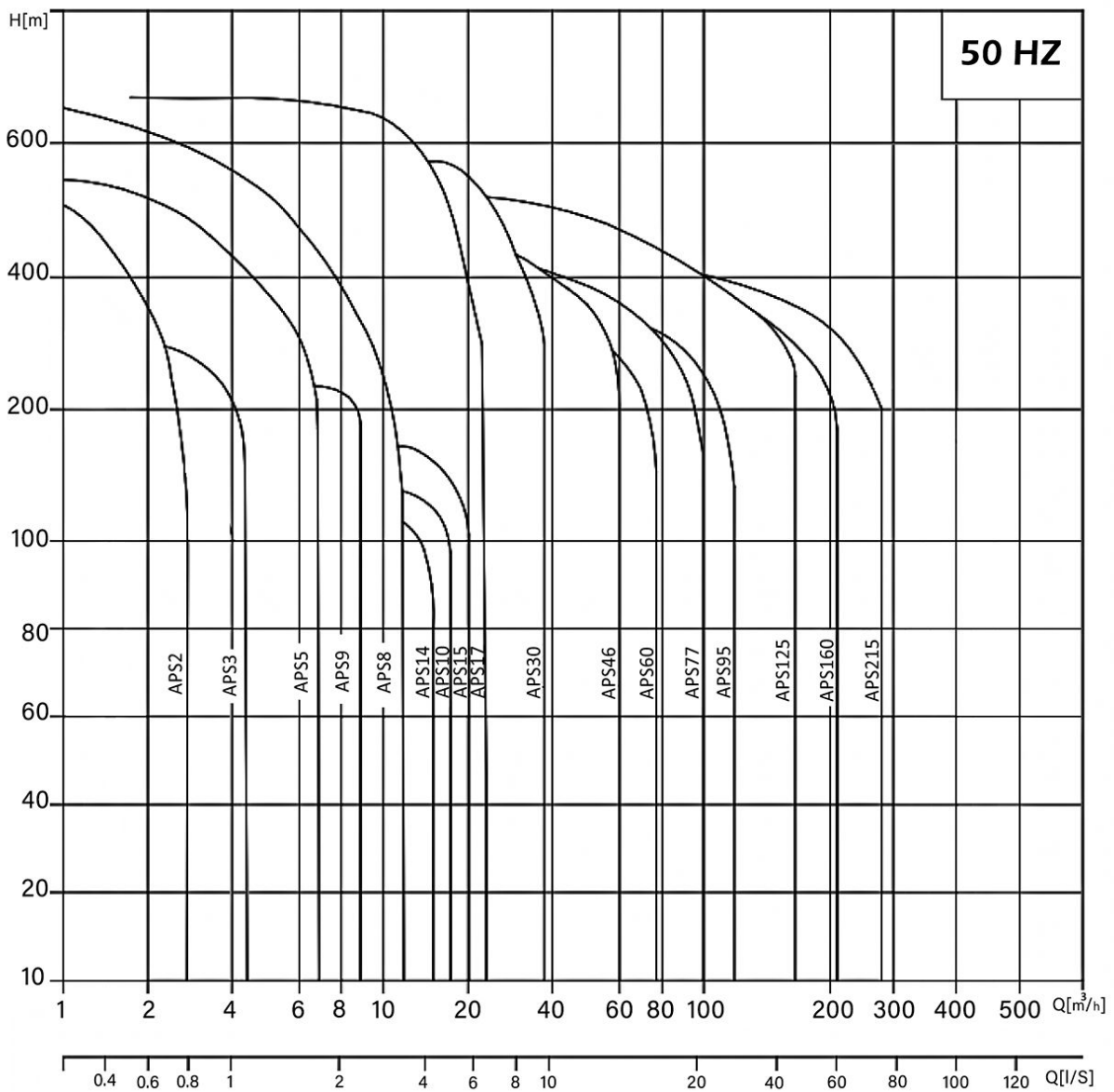



SUBMERSIBLE PUMP

پمپ شناور

جدول معرفی جنس قطعات پمپ های استنلس استیل

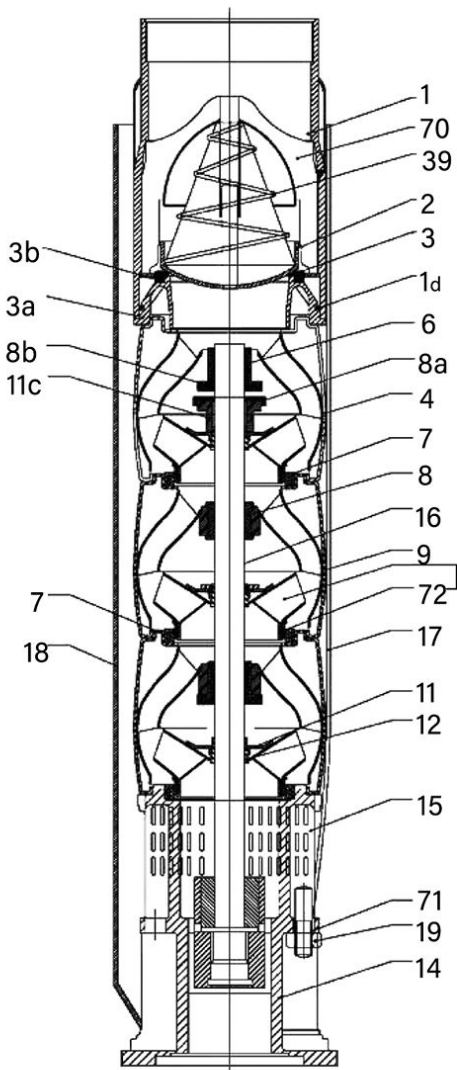

NUMBER شماره	DESCRIPTION شرح	MATERIAL جنس	STANDARD استاندارد	N. VERSION
1	سوپاپ	استنلس استیل	304	316
1d	اورینگ	NBR	304	316
2	درپوش سوپاپ	استنلس استیل	304	316
3	نشیم سوپاپ	استنلس استیل	304	316
3a	واشر سوپاپ تحتانی	استنلس استیل	304	316
3b	واشر سوپاپ فوقانی	S استنلس استیل	304	316
4	طبقه پمپ	استنلس استیل	304	316
6	کف گرد بالا	استنلس استیل	304	316
7	رینگ طبقات	NBR/PPS	304	316
8	بوش طبقات	NBR	304	316
8a	نشیم کف گرد بالا	CARBON/GRAPHITE	304	316
8b	کف گرد بالا	استنلس استیل	304	316
9	محفظه	استنلس استیل	304	316
11	بوش پروانه	استنلس استیل	304	316
11c	نشیم کف گرد بالا	استنلس استیل	304	316
12	نشیم کف گرد پائین	استنلس استیل	304	316
13	پروانه	استنلس استیل	304	316
14	پایه مکش	استنلس استیل	304	316
15	توری	استنلس استیل	304	316
16	شیفت	استنلس استیل	304	316
17	تسمه طبقات	استنلس استیل	304	316
18	محافظ کابل	استنلس استیل	304	316
19	مهره	استنلس استیل	304	316
39	فنر سوپاپ	استنلس استیل	304	316
70	راهنمای سوپاپ	استنلس استیل	304	316
71	واشر	استنلس استیل	304	316
72	رینگ پروانه	استنلس استیل	304	316

مثال: APS-77



SUBMERSIBLE PUMP APS 10

پمپ شناور APS 10

جدول عملکرد پمپ شناور مدل APS 10

PERFORMANCE TABLE APS 10

APS 10		DISCHARGE														
		آبدی														
		0	2	4	6	8	10	12	14	16	18					
		I/s														
مدل MODEL	توان POWER OUTLET	وزن WEI GHT	ابعاد DIMENSIONS		قدرت POWER		ارتفاع کلی (متر) TOTAL HEAD (m)									
			ارتفاع A(mm)	قطر پمپ E(mm)	KW کیلووات	HP اسب بخار	10	10	10	10	9	8	8	6	5	4
APS 10-1		6.7	321	128	0.55	0.75	10	10	10	10	9	8	8	6	5	4
APS 10-2		8.0	382	128	1.1	1.5	21	20	20	20	18	17	15	13	11	8
APS 10-3		9.3	442	128	1.5	2	31	29	29	29	27	25	23	19	16	12
APS 10-4		10.6	503	128	2.2	3	42	39	39	39	36	33	30	25	21	16
APS 10-5		11.9	563	128	2.2	3	52	49	49	49	46	42	38	32	27	20
APS 10-6		13.2	624	128	3	4	62	59	59	59	55	50	45	38	32	24
APS 10-7		14.5	684	128	3	4	73	68	68	68	64	59	53	44	37	28
APS 10-8		15.8	745	128	3.7	5	83	78	78	78	73	67	61	51	43	32
APS 10-9		17.1	805	128	4	5.5	94	88	88	88	82	75	68	57	48	36
APS 10-10		18.4	866	128	5.5	7.5	104	98	98	98	91	84	76	63	53	40
APS 10-11		19.7	926	128	5.5	7.5	114	107	107	107	100	92	83	70	59	44
APS 10-10		21	987	128	5.5	7.5	125	117	117	117	109	100	91	76	64	48
APS 10-13		22.3	1047	128	5.5	7.5	135	127	127	127	118	109	98	82	69	52
APS 10-14		23.6	1108	128	7.5	10	146	137	137	137	128	117	106	89	75	56
APS 10-15		24	1168	128	7.5	10	156	147	147	147	137	125	114	95	80	60
APS 10-16		26.2	1229	128	7.5	10	166	156	156	156	146	134	121	101	85	64
APS 10-17		27.5	1289	128	7.5	10	177	166	166	166	155	142	129	108	91	68
APS 10-18		28.8	1350	128	7.5	10	187	176	176	176	164	150	136	114	96	72
APS 10-19		31.4	1426	128	9.3	12.5	198	186	186	186	173	159	144	120	101	76
APS 10-20		32.7	1486	128	9.3	12.5	208	195	195	195	182	167	151	127	107	80
APS 10-21	2 1/2"	34	1547	128	.3	12.5	218	205	205	205	11	176	159	133	112	84
APS 10-22		35.3	1607	128	9.3	12.5	229	215	215	215	200	184	167	139	117	88
APS 10-23		36.6	1668	128	11	15	239	225	225	225	210	192	174	146	123	92
APS 10-24		37.9	1728	128	11	15	250	234	234	234	219	201	182	152	128	96
APS 10-25		39.2	1789	128	11	15	260	244	244	244	228	209	189	159	134	100
APS 10-26		40.5	1849	128	11	15	270	254	254	254	237	217	197	165	139	104
APS 10-27		41.8	1910	128	13	17.5	281	264	264	264	246	226	204	171	144	108
APS 10-28		43.1	1970	128	13	17.5	291	274	274	274	255	234	212	178	150	112
APS 10-29		44.4	2031	128	13	17.5	302	283	283	283	264	242	220	184	155	116
APS 10-30		45.7	2109	128	13	17.5	312	293	293	293	273	251	227	190	160	120
APS 10-31		47	2170	128	13	17.5	322	303	303	303	282	259	235	197	166	124
APS 10-32		48.3	2230	128	15	20	333	313	313	313	292	268	242	203	171	128
APS 10-33		49.6	2291	128	15	20	343	322	322	322	3014	276	250	209	176	132
APS 10-34		51.4	2351	128	15	20	354	332	332	332	310	284	257	216	182	136
APS 10-35		52.7	2412	128	15	20	364	342	342	342	319	293	265	222	187	140
APS 10-36		54	2472	128	15	20	374	352	352	352	328	301	273	228	192	144
APS 10-37		55.3	2533	128	18.5	25	385	361	3614	361	337	309	280	235	198	148
APS 10-38		56.6	2593	128	18.5	25	395	371	371	371	346	318	288	241	203	152
APS 10-39		57.9	2654	128	18.5	25	406	381	381	381	355	326	295	247	208	156
APS 10-40		59.2	2714	128	18.5	25	416	391	391	391	364	334	303	254	214	160
APS 10-41		60.5	2775	128	18.5	25	426	401	401	401	374	343	310	260	219	164
APS 10-42		61.9	2835	128	18.5	25	437	410	410	410	383	351	318	266	224	168
APS 10-43		63.2	2896	128	18.5	25	447	420	420	420	392	359	326	273	230	172
APS 10-44		64.5	2956	128	18.5	25	458	430	430	430	401	368	333	279	235	176

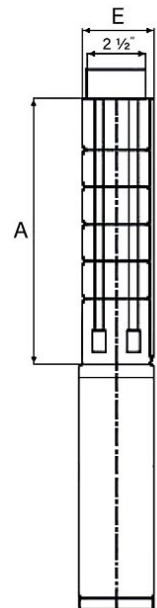



SUBMERSIBLE PUMP APS 10

پمپ شناور APS 10

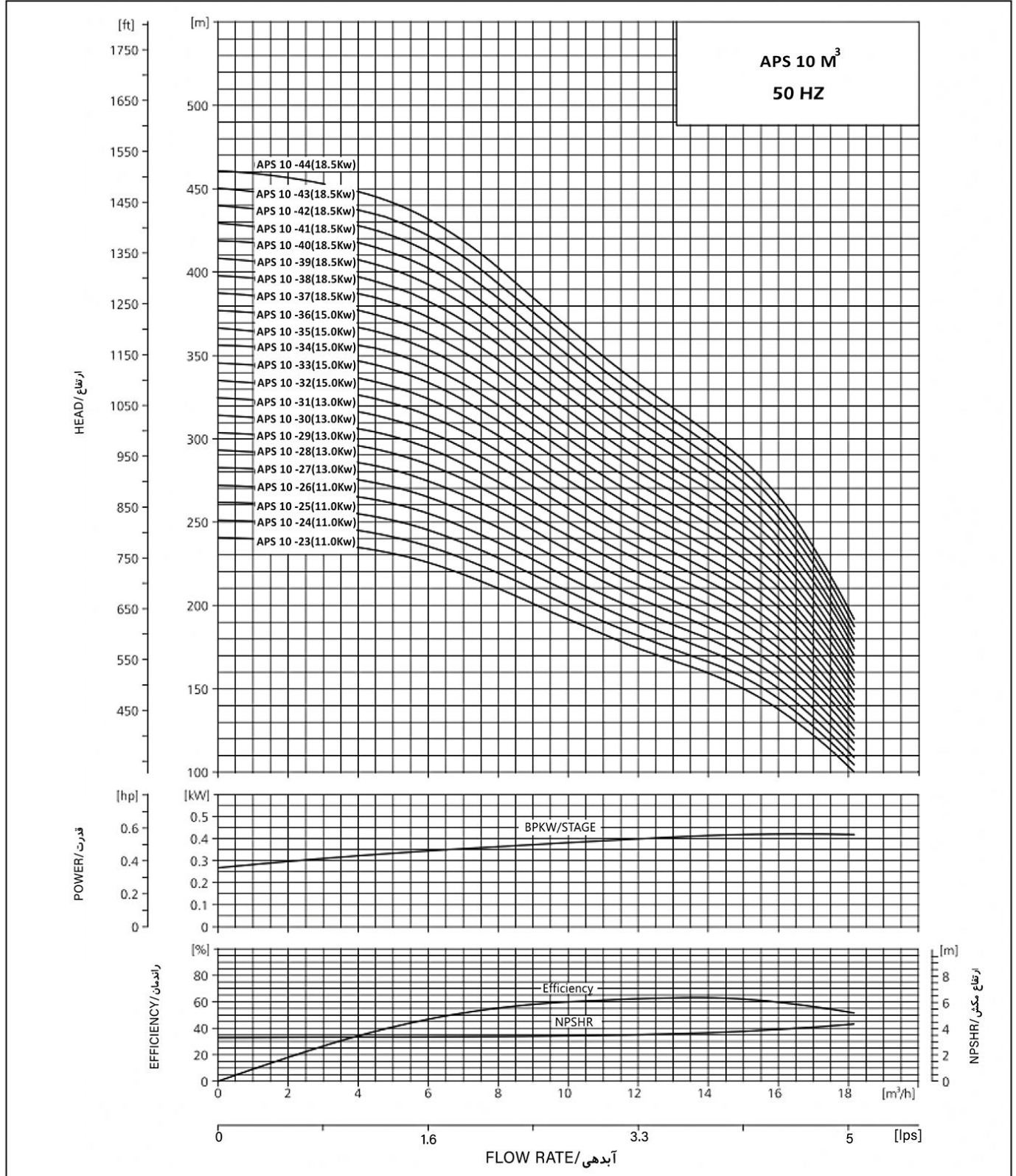



SUBMERSIBLE PUMP APS 10

پمپ شناور APS 10

